

Scheibenbremse DBF 145

Ausgabe 05/2023 | DE

Seite 1 / 1

Maße und technische Daten

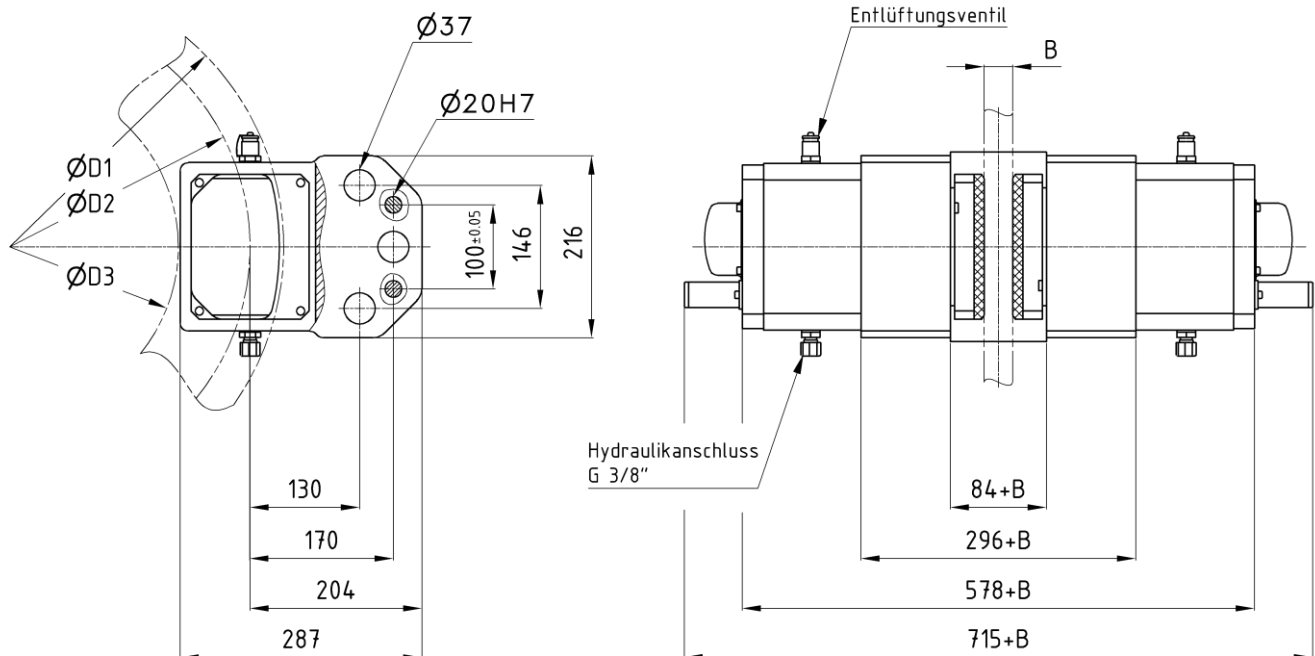

Bestellbeispiel: DBF 145.X - D1 x B

Abmessungen in [mm]

Technische Daten

Bremsmoment [kNm]					
$M_{Br} = F_A \cdot (D2 / 1000) \cdot \mu$					
Reibwert $\mu = 0,4$					
Axialkraft F_A [kN] ¹⁾					
Lüftspalt	1 mm	2 mm	3 mm	Lüftdruck [bar]	M_A ²⁾ [Nm]
DBF 145.1	75	70	65	120	8.8 - 2500
DBF 145.2	85	80	75	130	8.8 - 2700
DBF 145.3	94	90	86	140	8.8 - 2900
DBF 145.4	104	100	96	150	8.8 - 3100
DBF 145.5	115	110	105	180	10.9 - 3300
DBF 145.6	130	125	120	200	10.9 - 3600
DBF 145.7	155	145	135	240	10.9 - 3900
Brems Scheibe					
Brems Scheibendurchmesser D1			min. 650 mm		
Reibdurchmesser D2			D1 - 80 mm		
Nabendurchmesser D3			D1 - 250 mm		
Brems Scheibenbreite B			min. 25 mm		

Betriebsdaten	
Lüftzeit ³⁾	1 - 2,5 s
theoretische Schließzeit ⁴⁾	ca. 0,2 s
Belagfläche	160 cm ²
Ölvolumen der Bremse	0,24 l
Ölvolumen bei 2 mm Arbeitshub	0,04 l
Hydraulikanschluss	G 3/8" / Rohr Ø12 x 1,5
Einsatztemperatur	-20°C bis +60°C
Schraubengröße / Festigkeit	M36 - 8.8 / 10.9
Masse ohne Konsole	177 kg

- Lieferbar mit Konsole und montiertem Aggregat, befüllt und entlüftet als „plug and play“-Variante.
- Induktiver Sensor zur Überwachung des Zustands Bremse offen serienmäßig verbaut.
- optional: Induktive Sensoren zur Überwachung von Lüftspalt und / oder des Zustands Bremse geschlossen.

1) Axialkräfte können technisch bedingt um 5 % schwanken.
 2) Schraubenanzugs Momente gelten für ungeschmierte Gewinde. Empfohlen wird blanke Schraubelemente zu verwenden.
 3) Die angegebene Lüftzeit hängt u.a. stark von der Pumpenleistung des verwendeten Aggregates ab.
 4) Die theoretische Schließzeit kann nur bei ausreichender Dimensionierung der Leitungsquerschnitte erreicht werden.

Änderungen vorbehalten