

Scheibenbremse RST 1

Ausgabe 06/2022 | DE

Seite 1 / 1

Maße und technische Daten

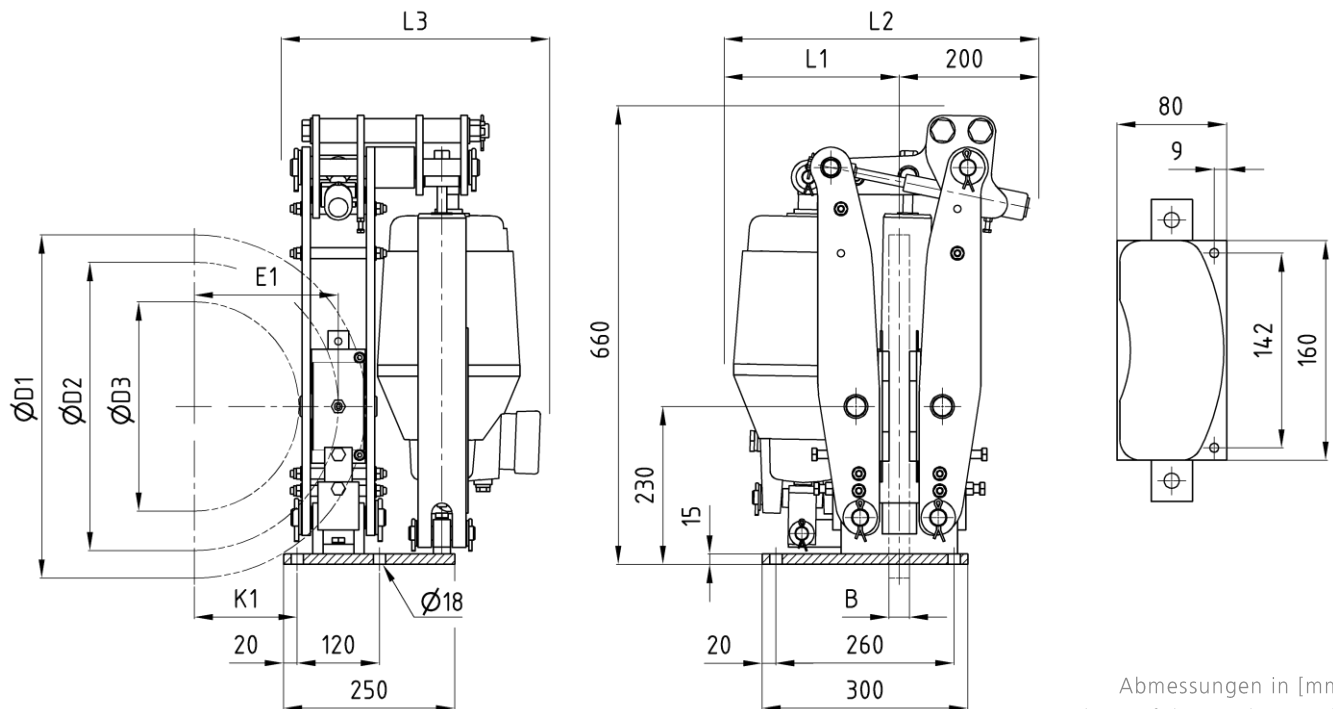

Bestellbeispiel: RST 1 50/6 – D1 x B

 Abmessungen in [mm]
 Rechtsausführung dargestellt
 Linksausführung um Bremsscheibe gespiegelt

Technische Daten

| Gewicht Bremse ca. 60 kg ²⁾ | | | | Größe Lüftgerät | | | | | | | |
|--|-----|-----|-----|---|-----|------|-----|----------------------------|------|------|------|
| | | | | 23/5 | | 30/5 | | 50/6 | | 80/6 | |
| Maße Bremsscheibe [mm] | | | | M _B [Nm] μ = 0,4 ¹⁾ | | | | | | | |
| ØD1 | ØD2 | ØD3 | K1 | min | max | min | max | min | max | min | max |
| 315 | 237 | 120 | 58 | 90 | 320 | 110 | 430 | 190 | 740 | 290 | 1150 |
| 355 | 277 | 160 | 78 | 100 | 365 | 130 | 500 | 220 | 850 | 350 | 1380 |
| 400 | 322 | 205 | 100 | 110 | 410 | 150 | 590 | 260 | 1000 | 410 | 1650 |
| 450 | 372 | 255 | 125 | 120 | 455 | 170 | 680 | 300 | 1200 | 470 | 1900 |
| 500 | 422 | 305 | 150 | 140 | 510 | 190 | 750 | 340 | 1350 | 520 | 2100 |
| 560 | 482 | 365 | 180 | 160 | 570 | 210 | 840 | 380 | 1500 | 570 | 2300 |
| 630 | 552 | 435 | 215 | 180 | 670 | 230 | 950 | 420 | 1700 | 650 | 2600 |
| | | | | L1 = 260 L2 = 460 L3 = 380 | | | | L1 = 300 L2 = 500 L3 = 380 | | | |

| | |
|---------------------------------------|-------------|
| Bremsscheibendurchmesser ØD1 | max. 630 mm |
| Reibdurchmesser ØD2 | D1 - 78 mm |
| max. Nabendurchmesser ØD4 | D1 - 195 mm |
| Bremscheibenbreite B | min. 20 mm |
| Abstand Scheibenmitte / Bremsbacke E1 | K1 + 60 |

- Lieferbar mit Sensoren zur Überwachung des Zustandes Bremse offen / geschlossen
- Lieferbar mit Sensoren zur Überwachung des Belagverschleißes
- Lieferbar in Tief- und Hochtemperaturlösung
- Lieferbar mit Abdeckhaube aus Aluminium oder Edelstahl

1) Die unterschiedlichen Betriebsfaktoren wie Gleitgeschwindigkeit, Flächenpressung, thermische Belastung des Bremscheibenwerkstoffs und Umgebungsbedingungen können den Reibwert beeinflussen. Diese sollten daher bei der Auslegung der Bremse berücksichtigt werden.
 2) ohne Lüftgerät, ohne Zubehör