

Trommelbremse EBE

nach DIN 15435

Ausgabe 06/2022 | DE

Seite 1 / 1

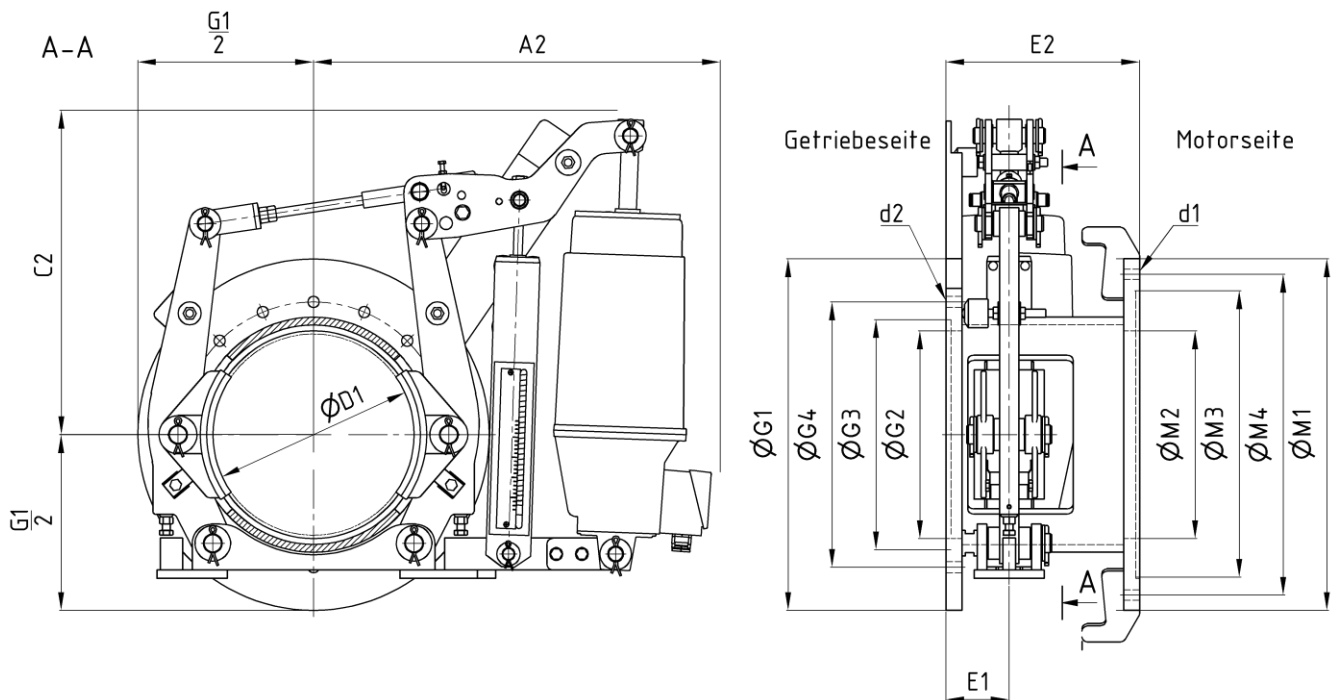

Bestellbeispiel: EBE D1 - 50/6 - M1 / M2 / M3H7 / M4 nxd1 - G2 / G3 / G4 nxd2 ³⁾

Abmessungen in [mm]

Technische Daten

D1	Lüftergröße	M _{Br} [Nm] μ = 0,4 ^{1) 2)}	M1	M2	M3	M4	d1	G1 min	G2	G3	G4	d2	A2	C2	E1 min	E2 min	m [kg] ⁴⁾
200	23/5	100 - 300											500	325			
	30/5	100 - 420		212				350	212				500	325	99	244	60
	50/6	140 - 800											558	370			
250	23/5	100 - 300											520	335			
	30/5	100 - 425		260				450	260				520	335	99	275	85
	50/6	160 - 800											580	400			
	80/6	160 - 1200											580	400			
315	23/5	120 - 375											620	435			
	30/5	120 - 525											585	435			
	50/6	200 - 940		325				550	325				635	435	99	290	140
	80/6	200 - 1600											635	435			
	121/6	200 - 2400											630	545			
400	50/6	300 - 940		410				640	410				700	460	130	360	180
	80/6	300 - 1610											675	460			

- Die unterschiedlichen Betriebsfaktoren wie Gleitgeschwindigkeit, Flächenpressung, thermische Belastung des Bremsstrommelwerkstoffs und Umgebungsbedingungen können den Reibwert beeinflussen. Diese sollten daher bei der Auslegung der Bremse berücksichtigt werden.
- Empfehlung: Erforderliche Bremsmoment zwischen 30 % und 80 % von M_{Br} max
- Abweichende Flanschdurchmesser auf Anfrage
- ohne Lüftgerät, ohne Zubehör

Änderungen vorbehalten