

Trommelbremse STB

nach TGL 38302

Ausgabe 06/2022 | DE

Seite 1 / 1

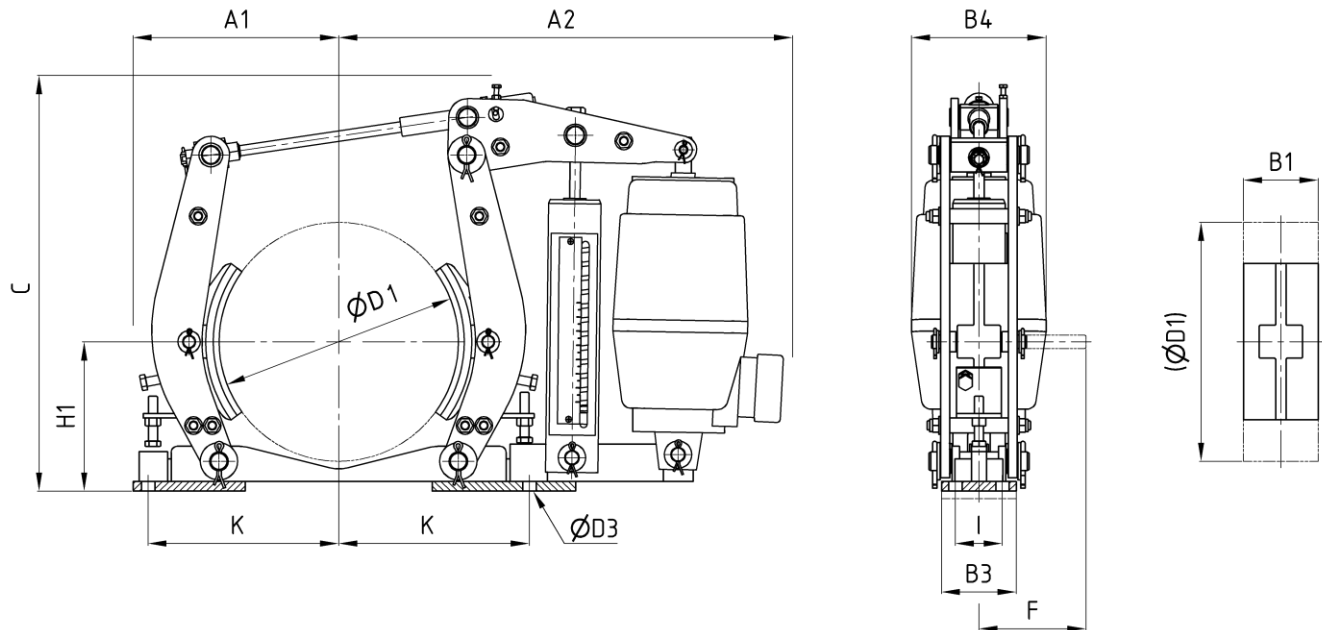

Bestellbeispiel: STB D1 - 50/50

Abmessungen in [mm]

Technische Daten

D1	Lüftergröße	M _{Br} [Nm] μ = 0,4 ^{1) 2)}		A1	A2	B1	B3	B4	C	D3	F	H1	I	K	m [kg] ³⁾
200	20/50	50 -	285	185	485	65	70	150	465	14	128	140	45	170	21
	50/50	100 -	600					180	485						21
250	20/50	100 -	400	222	532	80	80	150	510	14	128	165	50	202,5	28
	50/50	100 -	750					180							28
320	50/50	100 -	900	275	590	100	100	180	545	18	175	200	63	255	46
	80/60	200 -	1500		600			204	580						50
	125/60	200 -	2100		600			204	580						50
400	50/50	200 -	900	335	705	125	120	180	810	18	198	250	80	310	81
	80/60	200 -	1500					204							81
	125/60	200 -	2100					204							81
500	80/60	400 -	1900	398	705	160	150	204	845	23	246	320	100	375	110
	125/60	400 -	3000					204							110
	250/60	1000 -	6000					250							125
630	125/60	400 -	3400	500	875	200	180	204	1000	23	295	400	125	470	180
	250/60	1000 -	6500		900			250							180
710	250/60	1000 -	6000	550	975	225	200	250	1100	27	305	450	140	520	200
	320/100	1000 -	9000					250							200
800	320/100	1500 -	15000	605	1080	250	220	250	1250	27	342	500	150	590	205

- Die unterschiedlichen Betriebsfaktoren wie Gleitgeschwindigkeit, Flächenpressung, thermische Belastung des Bremsstrommelwerkstoffs und Umgebungsbedingungen können den Reibwert beeinflussen. Diese sollten daher bei der Auslegung der Bremse berücksichtigt werden.
- Empfehlung: Erforderliche Bremsmoment zwischen 30 % und 80 % von M_{Br} max
- ohne Lüftergerät, ohne Zubehör

Änderungen vorbehalten